

**Toper<sup>NK</sup>**

**KAHVE KAVURMA  
MAKİNELERİ**



**Müşterilerimiz yoktur,  
Dostlarımız vardır...**

# Toper<sup>NK</sup>



## TANIŞMA ÖN SİPARİŞ

Müşterilerimizin istekleri ve ihtiyaçlarını öğreniyoruz. Onlara en uygun proje ve makineyi sunuyoruz. Amacımız en kaliteli, en yüksek kapasiteli ve en uygun bütçeli ürünleri sunmak.



## TOPER KAHVE AKADEMİSİ EĞİTİM

Toper Kahve Akademisi SCA ile birlikte eğitim ve sertifika programı sunmaktadır. Müşterilerimize ücretsiz kitap ve danışmanlık vermektedir.



## AR-GE / KEŞİF ÜRETİM

Size özel tasarlanmış, son teknoloji kahve ekipmanları ve kahve üretim tesisleri üretiyoruz. 136 ülkeye ihracat yapıyoruz.

# DÜNYA STANDARTLARINDA KALİTELİ KAHVE KAVURMA MAKİNELERİ ÜRETİYORUZ



## ORGANİZASYON **NAKLİYE**

Üretimi tamamlanmış ürünü istediğiniz yere, tam zamanında, sorunsuz ve sigortalı olarak teslim edilmesini sağlıyoruz.



## KURULUM **MONTAJ**

İstenildiği takdirde elinize ulaşan ürünün montaj, bakım ve yerinde eğitim hizmetini sunuyoruz.



## TEKNİK DESTEK **YEDEK PARÇA**

Dünya üzerinde birçok teknik servisimiz bulunmaktadır. Tüm teknik sorunlarınız için online destek veriyoruz. Yedek parça taleplerinizi size en kısa sürede ulaştırıyoruz.

# Hakkımızda

Toper'in ışığı, 1954 yılında İzmir'de 33 m<sup>2</sup>'lik küçücük bir atölyede parladı. O günlerde, Türkiye'nin ilk bulgur değirmenini tasarladı ve ürettiği birçok değirmen 65 yılı aşkın süredir halen çalışıyor.

Nurettin Bey'in deneyimi, ailenin genç kuşağın araştırmalarıyla birleşince yaratılan yeni ürünler 90'ların başında Yugoslavya pazarına girdi.

1995'ten sonra Toper ürünleri, sürekli gelişen teknik kalite ve güvenlik standartlarıyla Romanya, ABD, Kanada ve İtalya'ya ihraç ediliyordu. Bu yıllarda AR-GE çalışmaları ile kavurma süresini 9 dakikaya indiren Toper, 1997 yılında ilk kez Tübitak ile işbirliğine başladı.

Bugün ailenin mekanik, teknik, otomasyon, uluslararası pazarlama, iş geliştirme konularında eğitim gören üçüncü kuşağının da iş süreçlerine katılmasıyla, Toper dünyanın önde gelen kahve işleme ekipmanlarını üretiyor.

Toper, 2019 itibarıyla, çeşitli uluslararası bağımsız araştırma kuruluşlarının raporlarına göre artık dünya kahve kavurma endüstrisinin 8 anahtar markasından biri olarak görülüyor. 1954'te Nurettin Bey'in yaktığı ışık bugün tam 136 ülkede parlıyor.





KAHVE  
AKADEMİSİ

## TOPER KAHVE AKADEMİSİ

Toper Kahve Akademisi, kahve hakkında hiç bitmeyen öğrenme ve bilgi paylaşma ihtiyacını dünyadaki en itibarlı ihtisas kurumlarından SCA sistemiyle karşılamak üzere kuruldu.

Toper, yarım yüzyılı aşan deneyimiyle 5 kıtada kahve kavuruyor ve öğretiyor. Dünyadaki tüm iklim koşulları, ürün çeşitleri, çekirdek tipleri, toplumların kahve alışkanlıkları üzerine gelişmiş olan Toper deneyimi her geçen gün büyüyor, geliyor.

SCA ise dünya kahve endüstrisinin en itibarlı ihtisas birliklerinden biri olarak kahve hakkında eğitim, kalite geliştirme ve iletişim programları uyguluyor. Toper Kahve Akademisi, Toper'in dünyadaki uzmanlığıyla SCA'nın resmi eğitim programını buluşturuyor.

Bu işbirliği sayesinde Toper Kahve Akademisi öğrencileri, eğitim ve sınavlarını tamamladıklarında dünyada saygın yeri olan SCA diploması alıyorlar.

Ayrıca eşsiz kahve tecrübesi ile Ramazan KARAKUNDAKOĞLU ve SCA eğitmenlerimizden Gökhan Mithat KARAKUNDAKOĞLU'nun yazmış olduğu "Kavurma Ustası" kitabı kahve teknolojileri hakkında güncel bilgiler içermektedir. İyi bir kavurma ustası olabilmek için gerekli olan kahvenin tarihi, yeşil kahve, demleme ve tadım konuları da bu kitapta bilgi olarak verilmiştir.

Kavurma  
Ustası  
Kitabımız  
siz değerli  
dostlarımıza  
hediyemizdir.

Kahve  
Akademisi,  
Toper'in  
dünyadaki  
uzmanlığıyla  
SCA'nın  
resmi eğitim  
programını  
buluşturuyor.



# Optik Kavurucu 150 gr

Toper Optik Kavurucular sıcak hava yataklı kavurma sistemi ile %100 konveksiyonel kavurma sağlar.

## STANDART ÖZELLİKLER

- Cam kavrulma haznesi
- Dijital ısı kontrolü
- Numune kaşığı
- Tam otomatik sıcak hava akış kontrolü
- İç aydınlatma lambası
- Toz Odası

## OPSIYONEL ÖZELLİKLER

- Dokunmatik ekranlı profil sistem
- Üçüncü parti profil yazılımları ile uyumluluk (Cropster / Artisan etc.)

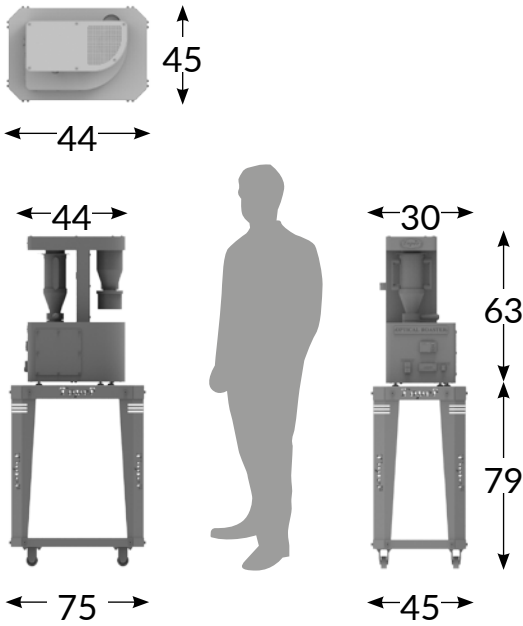

Cam hazne sayesinde kavrulan kahvenin dansını izleyin

Ayarlanabilir dört farklı kavurma profili ile kolay kullanım

Kazan Kapasitesi



150 gr

Hızlı Kavurma



4 dk

Yavaş Kavurma



6 dk

Isıtma Şekli



Elektrik

Uygun Elektrik



Tüm Elektrik Türleri

Ölçü



E- 30  
B- 44  
Y- 63

Ağırlık



27

Sertifika



CE

# Optik Kavurucu 1,5 kg

Toper Optik Kavurucular sıcak hava yataklı kavurma sistemi ile %100 konveksiyonel kavurma sağlar.

## STANDART ÖZELLİKLER

- Cam kavrulma haznesi
- Dijital ısı kontrolü
- Numune kaşığı
- Tam otomatik sıcak hava akış kontrolü
- İç aydınlatma lambası
- Toz Odası
- Dokunmatik ekranlı profil sistem
- Üçüncü parti profil yazılımları ile uyumluluk (Cropster / Artisan etc.)

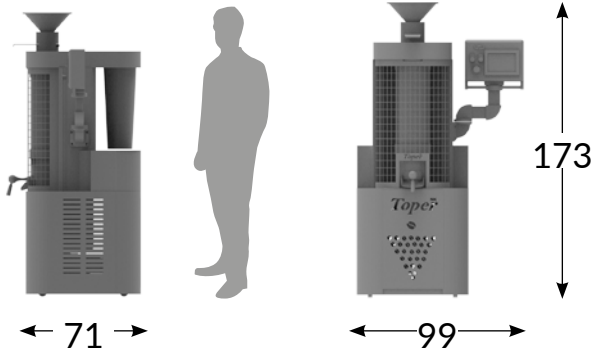
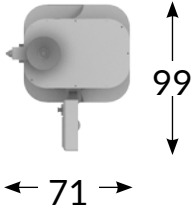
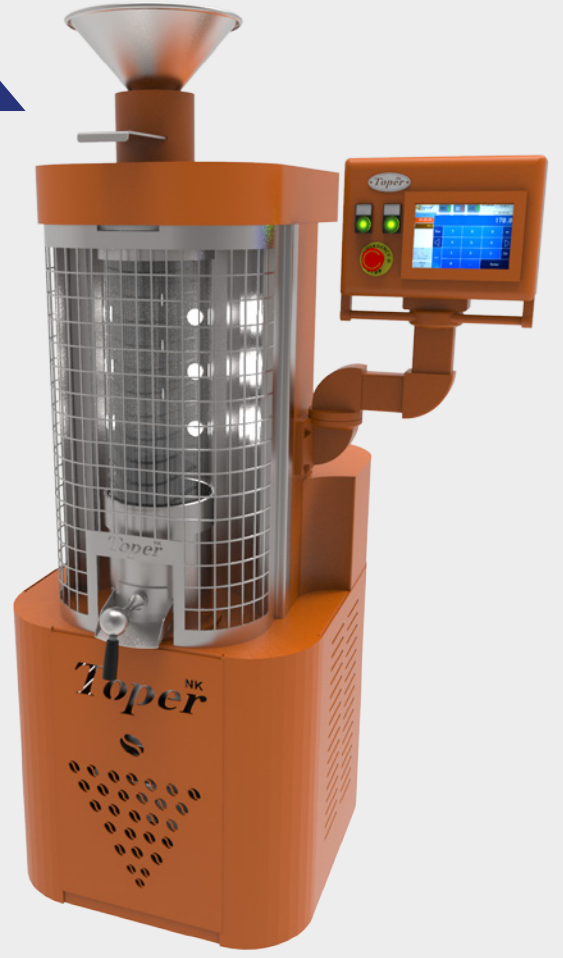

Numune kaşığı ile hava yataklı kavurmada doğrudan kontrol imkanı

Profesyonel profil kavurma için gelişmiş kontrol paneli

Kazan Kapasitesi



1500 gr

Hızlı Kavurma



6 dk

Yavaş Kavurma



11 dk

Isıtma Şekli



Termal

Uygun Elektrik



Tüm Elektrik Türleri

Ölçü



E- 99  
B- 71  
Y- 173

Ağırlık



156

Sertifika



CE

# Dükkan Tipi Kahve Kavurmalarda Isı İletim Metotları

Kahve kavurma makinelerinde kavurma yapılırken dokunma (kondüksiyon), yansıma (konveksiyon) ve ışınım (radyasyon) yoluyla çekirdeklere ısı yayılır. Kazanlı kahve kavurma makinelerinde ısı transferinin %70'i konveksiyon, %30'u ise kondüksiyon yoluyla gerçekleşmektedir.

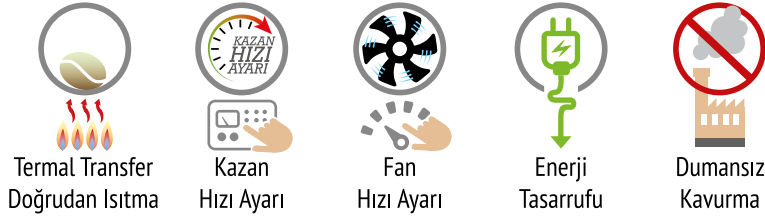

**Toperin tüm ürünleri  
müşterilerimizin istekleri doğrultusunda özelleştirilebilir.**



Toper kavurma makinenizi işletmenizin kurumsal renginde isterseniz yapmanız gereken sadece **RAL** renk kataloğundan uygun rengi seçmektir.





# Dükkan Tipi Kahve Kavurma Makineleri

## Opsiyonel Ekipmanlar

### Afterburner Duman yakıcı

Toper kavurmada açığa çıkan yanmamış bileşenleri, zehirli gazları, duman, koku ve toz partiküllerini bacaya tahliye etmeden önce yeniden yakarak ortadan kaldıran yüksek performanslı afterburner üniteleri üretiyor.



### Pinomatik yükleyici

Toper havalı V(pnömatik) yükleyici / konveyör üniteleri, kahve ve diğer taneli kuru gıda ürünlerinin nakli ve yüklemesi için özel olarak tasarlanıp üretiliyor.

### Taş ayırıcı

Toper taş ayırıcılar, kahve çekirdeği ve taneli kuru gıda maddelerindeki her türlü taş, metal ve diğer yabancı maddeleri basınçlı hava ile (pnömatik olarak) ayırır.

### Kontrol paneli

Toper makine kontrol panelleri isteğiniz doğrultusunda tuşlu yada dokunmatik ekranlı üretilir. Her iki tip kontrol paneli bilgisayar destekli profil kavurmaya uyumludur.



# TKM SX1E

## STANDART ÖZELLİKLER

- Çift katmanlı kazan
- Dijital ısı kontrolü
- Ayarlanabilir sıcak hava kontrolü
- Kazan altı kepek çekmesi
- Numune kontrol lambası
- Toz Odası

## OPSİYONEL ÖZELLİKLER

- Dokunmatik ekranlı profil sistem
- İlave thermocouple ile çok noktadan ısı göstergesi
- Üçüncü parti profil yazılımları ile uyumluluk (Cropster / Artisan etc.)
- Kazan hız kontrolü
- Egzoz hız kontrolü
- Elektrostatik baca gazı çevirim ünitesi

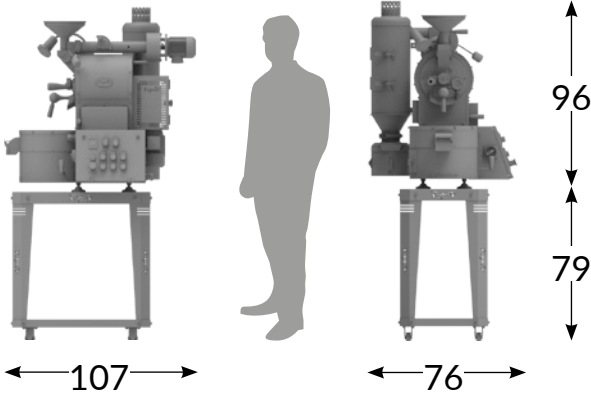
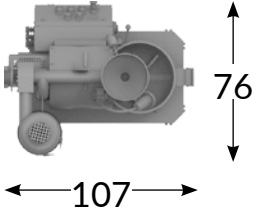

Dokunmatik ekran sayesinde kusursuz kavurmalar



Elektrostatik yanma ünitesi ile kapalı alanlarda bacasız kullanma imkanı

Kazan Kapasitesi



1 Kg

Hızlı Kavurma



6 Kg/sa

Yavaş Kavurma



3 Kg/sa

Isıtma Şekli



Elektrik

Uygun Elektrik



Tüm Elektrik Türleri

Ölçü



E- 76  
B- 107  
Y- 175

Ağırlık



85

Sertifika



CE

# TKM SX1G

## STANDART ÖZELLİKLER

- Çift katmanlı kazan
- Dijital ısı kontrolü
- Ayarlanabilir sıcak hava kontrolü
- Kazan altı kepek çekmesi
- Numune kontrol lambası
- Ayarlanabilir alev seviye kontrol
- Toz Odası

## OPSIYONEL ÖZELLİKLER

- Dokunmatik ekranlı profil sistem
- İlave thermocouple ile çok noktadan ısı göstergesi
- Üçüncü parti profil yazılımları ile uyumluluk (Cropster / Artisan etc.)
- Kazan hız kontrolü
- Egzoz hız kontrolü

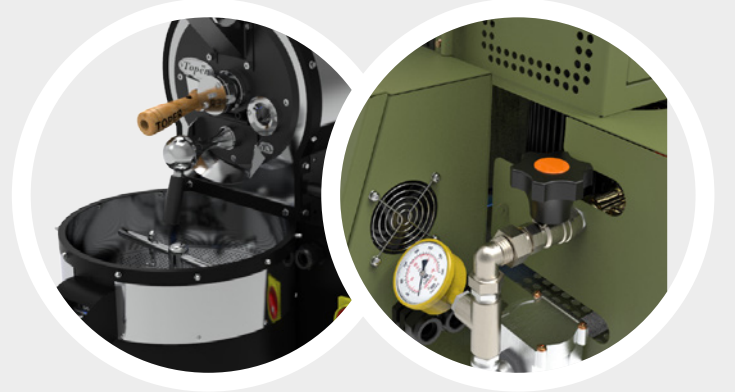
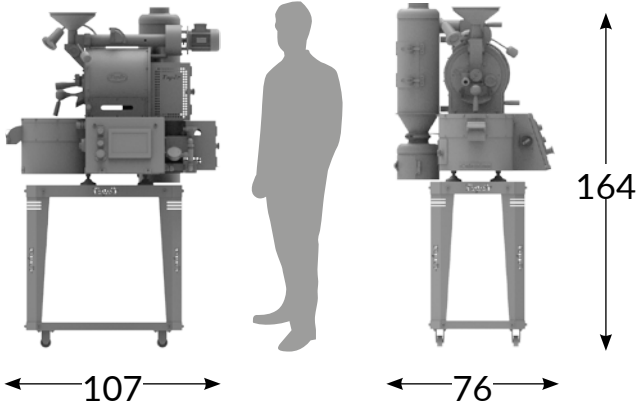
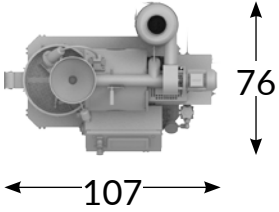

100 gr ile 1kg arasında kavurma kapasitesi ile muhteşem bir test uzmanı

Ayarlanabilir alev boyu ile hızlı ve yavaş kavurma yapabilme imkanı

Kazan Kapasitesi



1 Kg

Hızlı Kavurma



6 Kg/sa

Yavaş Kavurma



3 Kg/sa

Isıtma Şekli



Termal

Uygun Elektrik



Tüm Elektrik Türleri

Ölçü



E- 76  
B- 107  
Y- 164

Ağırlık



85

Sertifika



CE, UL, KGS

# TKM SX3E

## STANDART ÖZELLİKLER

- Çift katmanlı kazan
- Dijital ısı kontrolü
- Ayarlanabilir sıcak hava kontrolü
- Kazan altı kepek çekmesi
- Numune kontrol lambası
- Toz Odası

## OPSİYONEL ÖZELLİKLER

- Dokunmatik ekranlı profil sistem
- İlave thermocouple ile çok noktadan ısı göstergesi
- Üçüncü parti profil yazılımları ile uyumluluk (Cropster / Artisan etc.)
- Kazan hız kontrolü
- Egzoz hız kontrolü
- Afterburner / Baca gazı çevrim ünitesi
- Destoner / Taş ayırıcı

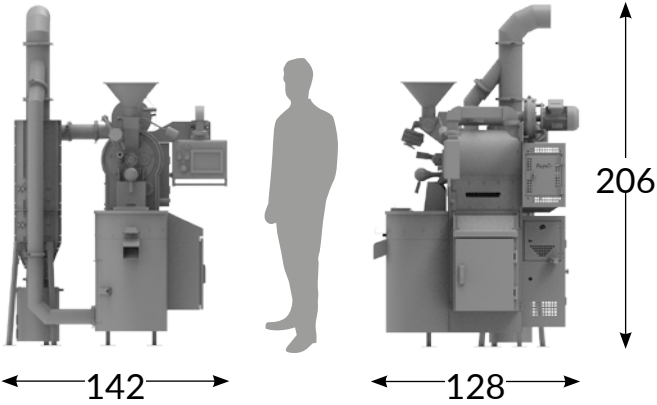
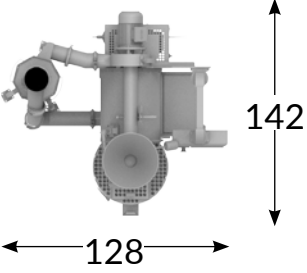

Dokunmatik ekran sayesinde kusursuz kavurmalar

Hareketli kontrol paneli size daha rahat kullanma imkanı sağlar

Kazan Kapasitesi



3 Kg

Hızlı Kavurma



12 Kg/sa

Yavaş Kavurma



9 Kg/sa

Isıtma Şekli



Elektrik

Uygun Elektrik



3 Fazlı

Ölçü



E - 142  
B - 128  
Y - 206

Ağırlık



410

Sertifika



CE

# TKM SX3G

## STANDART ÖZELLİKLER

- Çift katmanlı kazan
- Dijital ısı kontrolü
- Ayarlanabilir sıcak hava kontrolü
- Kazan altı kepek çekmesi
- Numune kontrol lambası
- Ayarlanabilir alev seviye kontrol
- Toz Odası

## OPSİYONEL ÖZELLİKLER

- Dokunmatik ekranlı profil sistem
- İlave thermocouple ile çok noktadan ısı göstergesi
- Üçüncü parti profil yazılımları ile uyumluluk (Cropster / Artisan etc.)
- Kazan hız kontrolü
- Egzoz hız kontrolü
- Afterburner / Baca gazı çevrim ünitesi
- Destoner / Taş ayırıcı

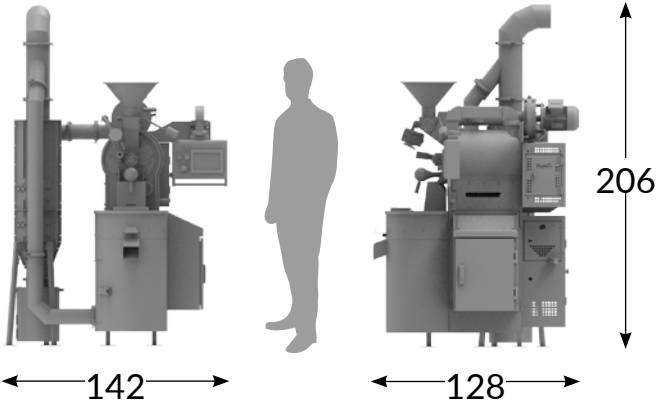
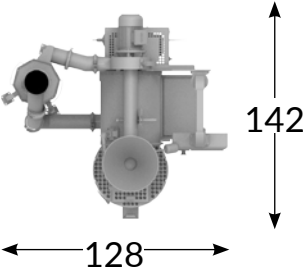

Kolay temizlenen toz odası, temizliği kabus olmaktan çıkarır

Ayarlanabilir alev boyu ile hızlı ve yavaş kavurma yapabileme imkanı

Kazan Kapasitesi



3 Kg

Hızlı Kavurma



12 Kg/sa

Yavaş Kavurma



9 Kg/sa

Isıtma Şekli



Termal

Uygun Elektrik



Tüm Elektrik Türleri

Ölçü



E - 142  
B - 128  
Y - 206

Ağırlık



410

Sertifika



CE

# TKM SX5E

## STANDART ÖZELLİKLER

- Çift katmanlı kazan
- Dijital ısı kontrolü
- Ayarlanabilir sıcak hava kontrolü
- Kazan altı kepek çekmesi
- Numune kontrol lambası
- Toz Odası

## OPSİYONEL ÖZELLİKLER

- Dokunmatik ekranlı profil sistem
- İlave thermocouple ile çok noktadan ısı göstergesi
- Üçüncü parti profil yazılımları ile uyumluluk (Cropster / Artisan etc.)
- Kazan hız kontrolü
- Egzoz hız kontrolü
- Afterburner / Baca gazı çevrim ünitesi
- Destoner / Taş ayırıcı

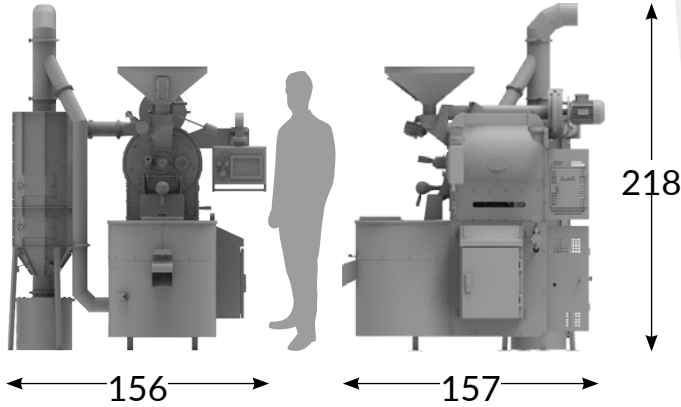
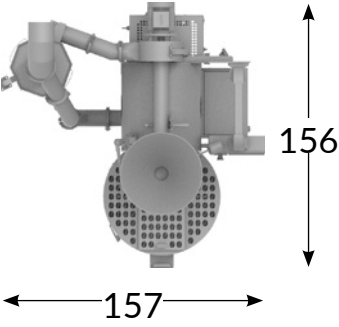
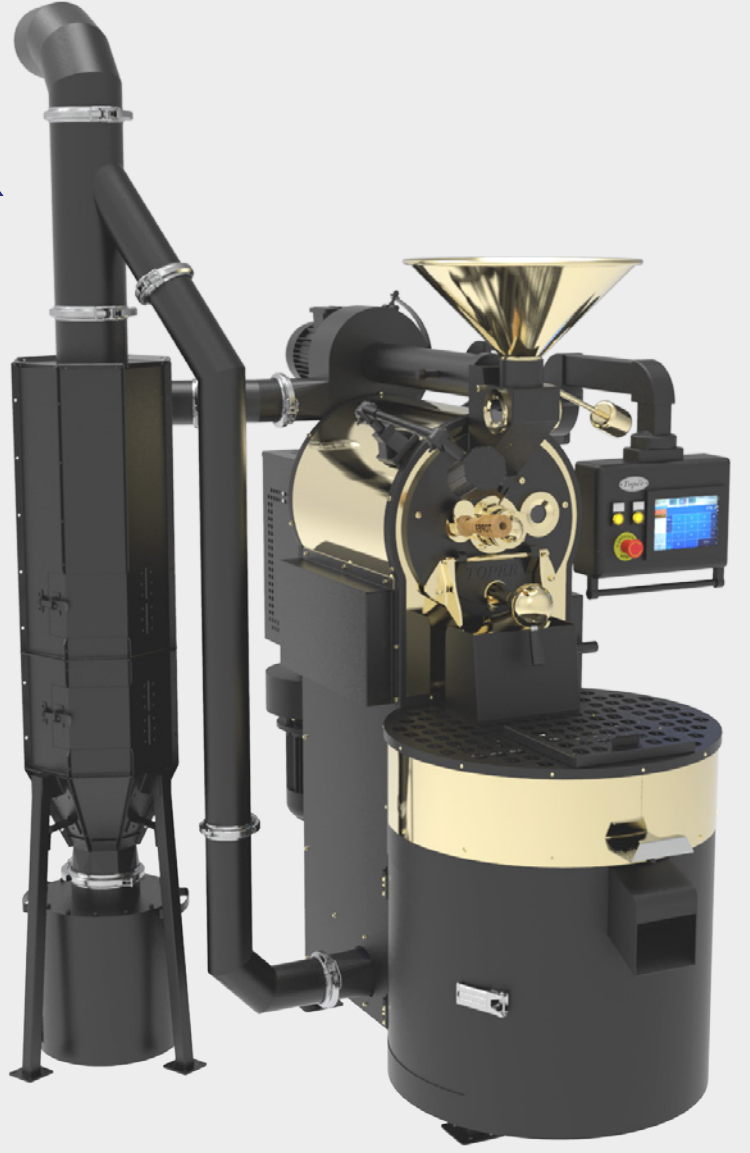

Dokunmatik ekran sayesinde kusursuz kavurmalar

Hareketli kontrol paneli size daha rahat kullanma imkanı sağlar

Kazan Kapasitesi



5Kg

Hızlı Kavurma



20 Kg/sa

Yavaş Kavurma



15 Kg/sa

Isıtma Şekli



Elektrik

Uygun Elektrik



3 Fazlı

Ölçü



E- 156  
B- 157  
Y- 218

Ağırlık



510

Sertifika



CE

# TKM SX5G

## STANDART ÖZELLİKLER

- Çift katmanlı kazan
- Dijital ısı kontrolü
- Ayarlanabilir sıcak hava kontrolü
- Kazan altı kepek çekmesi
- Numune kontrol lambası
- Ayarlanabilir alev seviye kontrol
- Toz Odası

## OPSİYONEL ÖZELLİKLER

- Dokunmatik ekranlı profil sistem
- İlave thermocouple ile çok noktadan ısı göstergesi
- Üçüncü parti profil yazılımları ile uyumluluk (Cropster / Artisan etc.)
- Kazan hız kontrolü
- Egzoz hız kontrolü
- Afterburner / Baca gazı çevrim ünitesi
- Destoner / Taş ayırıcı

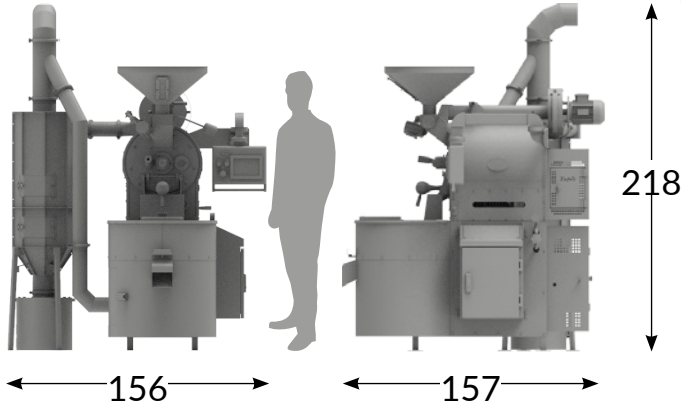
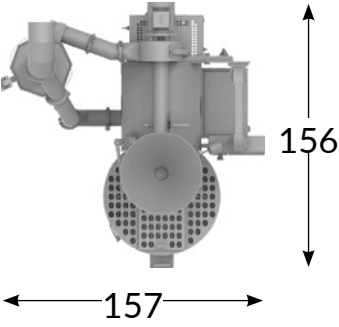

Kolay temizlenen  
toz odası,  
temizliği kabus  
olmaktan çıkarır

Ayarlanabilir alev  
boyu ile hızlı ve  
yavaş kavurma  
yapabilme imkanı

Kazan  
Kapasitesi



5Kg

Hızlı  
Kavurma



20 Kg/sa

Yavaş  
Kavurma



15 Kg/sa

Isıtma  
Şekli



Termal

Uygun  
Elektrik



Tüm Elektrik  
Türleri

Ölçü



E- 156  
B- 157  
Y- 218

Ağırlık



510

Sertifika



CE

# TKM SX10

## STANDART ÖZELLİKLER

- Çift katmanlı kazan
- Dijital ısı kontrolü
- Ayarlanabilir sıcak hava kontrolü
- Kazan altı kepek çekmesi
- Numune kontrol lambası
- Ayarlanabilir alev seviye kontrol
- Toz Odası

## OPSİYONEL ÖZELLİKLER

- Dokunmatik ekranlı profil sistem
- İlave thermocouple ile çok noktadan ısı göstergesi
- Üçüncü parti profil yazılımları ile uyumluluk (Cropster / Artisan etc.)
- Kazan hız kontrolü
- Egzoz hız kontrolü
- Afterburner / Baca gazı çevrim ünitesi
- Destoner / Taş ayırıcı

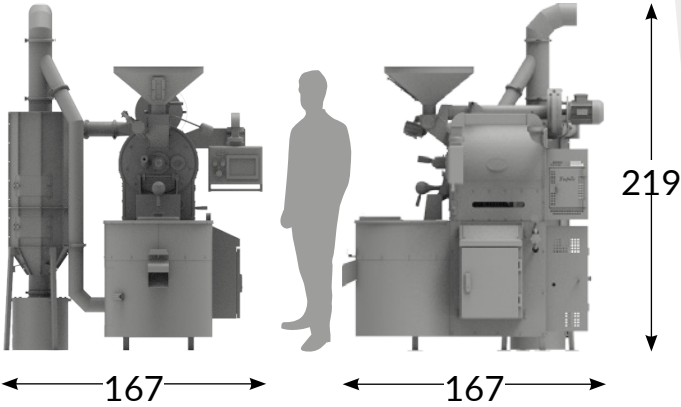
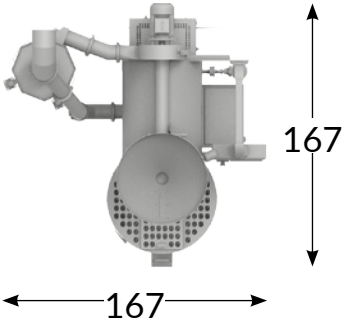

Dokunmatik ekran sayesinde kusursuz kavurmalar

Hareketli kontrol paneli size daha rahat kullanma imkanı sağlar

Kazan Kapasitesi



10 Kg

Hızlı Kavurma



40 Kg/sa

Yavaş Kavurma



30 Kg/sa

Isıtma Şekli



Termal

Uygun Elektrik



Tüm Elektrik Türleri

Ölçü



E- 167  
B- 167  
Y- 219

Ağırlık



620

Sertifika



CE, UL, KGS



# TKM SX15

## STANDART ÖZELLİKLER

- Çift katmanlı kazan
- Dijital ısı kontrolü
- Ayarlanabilir sıcak hava kontrolü
- Kazan altı kepek çekmesi
- Numune kontrol lambası
- Ayarlanabilir alev seviye kontrol
- Toz Odası

## OPSİYONEL ÖZELLİKLER

- Dokunmatik ekranlı profil sistem
- İlave thermocouple ile çok noktadan ısı göstergesi
- Üçüncü parti profil yazılımları ile uyumluluk (Cropster / Artisan etc.)
- Kazan hız kontrolü
- Egzoz hız kontrolü
- Afterburner / Baca gazı çevrim ünitesi
- Destoner / Taş ayırıcı

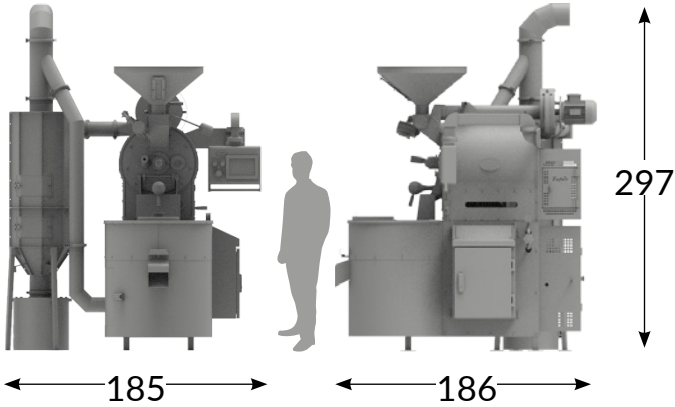
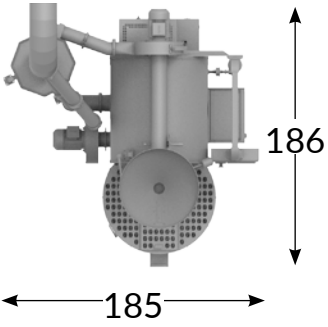

Kolay temizlenen  
toz odası,  
temizliği kabus  
olmaktan çıkarır

Ayarlanabilir alev  
boyu ile hızlı ve  
yavaş kavurma  
yapabilme imkanı

Kazan  
Kapasitesi



15 Kg

Hızlı  
Kavurma



60 Kg/sa

Yavaş  
Kavurma



45 Kg/sa

Isıtma  
Şekli



Termal

Uygun  
Elektrik



Tüm Elektrik  
Türleri

Ölçü



E- 185  
B- 186  
Y- 297

Ağırlık



650

Sertifika



CE, UL, KGS

# TKM SX20

## STANDART ÖZELLİKLER

- Çift katmanlı kazan
- Dijital ısı kontrolü
- Ayarlanabilir sıcak hava kontrolü
- Kazan altı kepek çekmesi
- Numune kontrol lambası
- Ayarlanabilir alev seviye kontrol
- Toz Odası

## OPSİYONEL ÖZELLİKLER

- Dokunmatik ekranlı profil sistem
- İlave thermocouple ile çok noktadan ısı göstergesi
- Üçüncü parti profil yazılımları ile uyumluluk (Cropster / Artisan etc.)
- Kazan hız kontrolü
- Egzoz hız kontrolü
- Afterburner / Baca gazı çevrim ünitesi
- Destoner / Taş ayırıcı

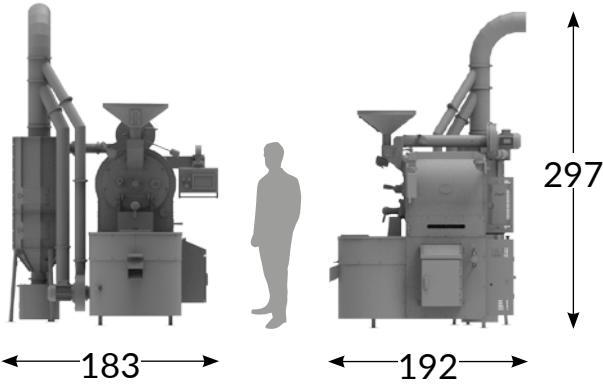
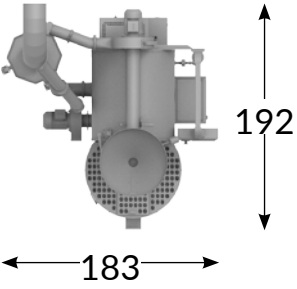

Dokunmatik ekran sayesinde kusursuz kavurmalar

Hareketli kontrol paneli size daha rahat kullanma imkanı sağlar

Kazan Kapasitesi



20 Kg

Hızlı Kavurma



80 Kg/sa

Yavaş Kavurma



60 Kg/sa

Isıtma Şekli



Termal

Uygun Elektrik



Tüm Elektrik Türleri

Ölçü



E- 183  
B- 192  
Y- 297

Ağırlık



650

Sertifika



CE, UL, KGS

# Dükkanlar İçin Diğer Ürünler

TKS 30S  
Yatay Diskli  
Kahve  
Değirmeni



TKS 16S  
Dikey Diskli  
Kahve  
Değirmeni



Kare  
Kahve Teşhir  
Siloları  
TKBS 1-2-3



Silindir  
Kahve Teşhir  
Siloları  
TKBS 5-6-7



Vakum  
Paketleme  
Makinesi



# Endüstriyel Tip Kahve Kavurmalarda Isı İletim Metotları

Endüstriyel Tip Kahve kavurma makinelerinde kavurma yapılırken dokunma (kondüksiyon), yansıma (konveksiyon) ve ışınım (radyasyon) yoluyla çekirdeklere ısı yayılır. Kazanlı kahve kavurma makinelerinde ısı transferinin %70'i konveksiyon, %30'u ise kondüksiyon yoluyla gerçekleşmektedir. Eğer Hotair sistem tercih ederseniz ısı transferi daha yüksek oranda konveksiyon yolu ile gerçekleşir. Ayrıca Hotair sistem size dizel yakıt ile kullanma imkanı sağlar.

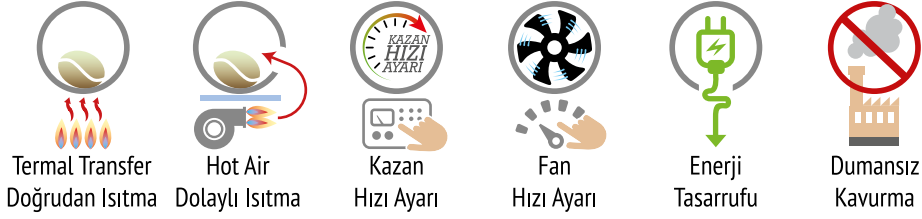

**Toperin tüm ürünleri  
müşterilerimizin istekleri doğrultusunda özelleştirilebilir.**



Bakır,

Krom,

Prinç



Toper kavurma makinenizi işletmenizin kurumsal renginde isterseniz yapmanız gereken sadece **RAL** renk kataloğundan uygun rengi seçmektir.



# Endüstriyel Kahve Kavurma Makineleri

## Opsiyonel Ekipmanlar



### Afterburner Duman yakıcı

Toper kavurmada açığa çıkan yanmamış bileşenleri, zehirli gazları, duman, koku ve toz partiküllerini bacaya tahliye etmeden önce yeniden yakarak ortadan kaldıran yüksek performanslı afterburner üniteleri üretiyor.

### Taş ayırıcı

Toper taş ayırıcılar, kahve çekirdeği ve taneli kuru gıda maddelerindeki her türlü taş, metal ve diğer yabancı maddeleri basınçlı hava ile (pnömatik olarak) ayırır.

### Z-Elevatör

Toper Z elevatörler endüstriyel taneli ürün işleyen yüksek kapasiteli makineleri beslemek için tasarlanmıştır.

### Kontrol paneli

Toper endüstriyel makine kontrol panelleri standart olarak dokunmatik ekranlı üretilir. Tercih etmeniz durumunda tuşlu kontrol paneli ile de üretilebilir.



# TKM SX30

## STANDART ÖZELLİKLER

- Çift katmanlı kazan
- Dijital ısı kontrolü
- Ayarlanabilir alev boyu kontrolü
- Ayarlanabilir sıcak hava akış kontrolü
- Üst tekne, kazan, mikser için pistonlu kontrol valfi
- Dokunmatik ekranlı Profil sistem
- Üçüncü parti profil yazılımları ile uyumlulu (Cropster/Artisan etc.)
- İlave thermocouple ile çok noktadan ısı göstergesi
- Kazan altı kepek çekmesi
- Numune kontrol lambası

## OPSİYONEL ÖZELLİKLER

- HOTAIR sistem ile 100% Konveksiyonel yöntem ile ısıtma
- Kazan hız kontrolü
- Egzoz hız kontrolü
- Afterburner/Baca gazı çevrim ünitesi
- Destoner/Taş ayırıcı

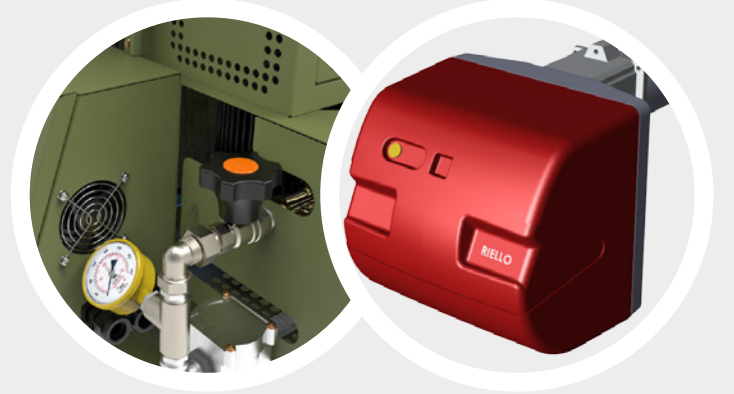
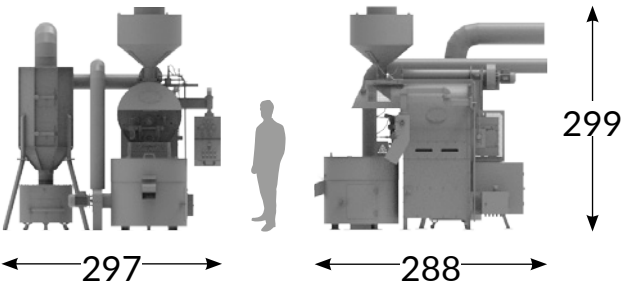
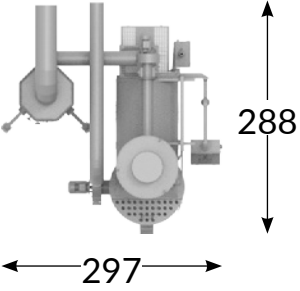

Ayarlanabilir alev boyu ile hızlı ve yavaş kavurma yapabilme imkanı

Sipariş anında isterseniz termal isterseniz hot-air ısıtma sistemi seçenekleri

Kazan Kapasitesi



30 Kg

Hızlı Kavurma



120 Kg/sa

Yavaş Kavurma



90 Kg/sa

Isıtma Şekli



Termal & Hotair

Uygun Elektrik



3 Fazlı

Ölçü



E - 297  
B - 288  
Y - 299

Ağırlık



Termal | Hotair  
820 | 1100

Sertifika



CE

# TKM SX60

## STANDART ÖZELLİKLER

- Çift katmanlı kazan
- Dijital ısı kontrolü
- Ayarlanabilir alev boyu kontrolü
- Ayarlanabilir sıcak hava akış kontrolü
- Üst tekne, kazan, mikser için pistonlu kontrol valfi
- Dokunmatik ekranlı Profil sistem
- Üçüncü parti profil yazılımları ile uyumluluk (Cropster/Artisan etc.)
- İlave thermocouple ile çok noktadan ısı göstergesi
- Kazan altı kepek çekmesi
- Numune kontrol lambası

## OPSİYONEL ÖZELLİKLER

- HOTAIR sistem ile 100% Konveksiyonel yöntem ile ısıtma
- Kazan hız kontrolü
- Egzoz hız kontrolü
- Afterburner/Baca gazı çevrim ünitesi
- Destoner/Taş ayırıcı

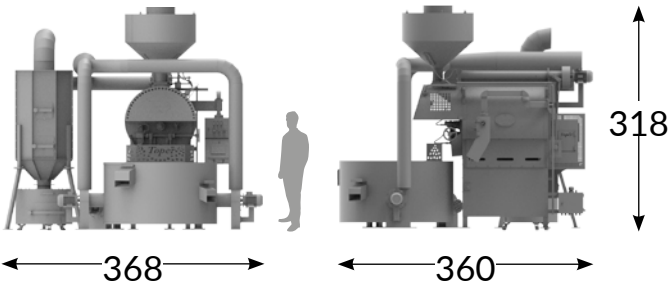
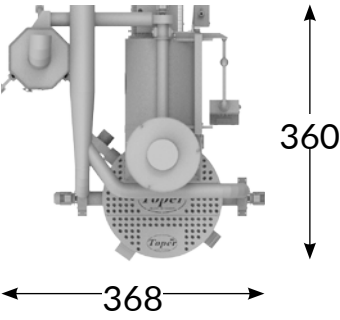

Yarı otomatik kavurma sistemi ile daha hassas ve kolay kavurma imkanı

Dokunmatik ekran sayesinde kusursuz kavurmalar

Kazan Kapasitesi



60 Kg

Hızlı Kavurma



240 Kg/sa

Yavaş Kavurma



180 Kg/sa

Isıtma Şekli



Termal & Hotair

Uygun Elektrik



3 Fazlı

Ölçü



E - 368  
B - 360  
Y - 318

Ağırlık



Termal | Hotair  
1250 | 2500

Sertifika



CE

# TKM SX120

## STANDART ÖZELLİKLER

- Çift katmanlı kazan
- Dijital ısı kontrolü
- Ayarlanabilir alev boyu kontrolü
- Ayarlanabilir sıcak hava akış kontrolü
- Üst tekne, kazan, mikser için pistonlu kontrol valfi
- Dokunmatik ekranlı Profil sistem
- Üçüncü parti profil yazılımları ile uyumluluk (Cropster/Artisan etc.)
- İlave thermocouple ile çok noktadan ısı göstergesi
- Kazan altı kepek çekmesi
- Numune kontrol lambası

## OPSİYONEL ÖZELLİKLER

- HOTAIR sistem ile 100% Konveksiyonel yöntem ile ısıtma
- Kazan hız kontrolü
- Egzoz hız kontrolü
- Afterburner/Baca gazı çevrim ünitesi
- Destoner/Taş ayırıcı

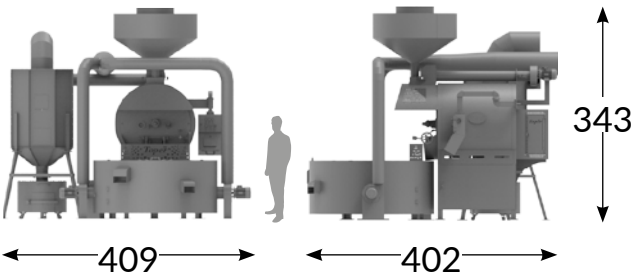
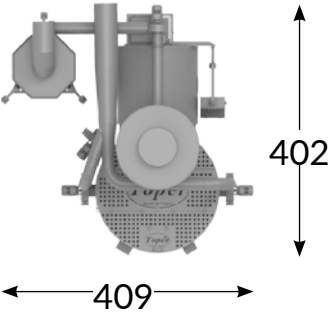

Ayarlanabilir alev boyu ile hızlı ve yavaş kavurma yapabilme imkanı

Sipariş anında isterseniz termal isterseniz hot-air ısıtma sistemi seçenekleri

Kazan Kapasitesi



120 Kg

Hızlı Kavurma



480 Kg/sa

Yavaş Kavurma



360 Kg/sa

Isıtma Şekli



Termal & Hotair

Uygun Elektrik



3 Fazlı

Ölçü



E - 409  
B - 402  
Y - 343

Ağırlık



Termal | Hotair  
2000 | 3200

Sertifika



CE



# TKM SX180

## STANDART ÖZELLİKLER

- Çift katmanlı kazan
- Dijital ısı kontrolü
- Ayarlanabilir alev boyu kontrolü
- Ayarlanabilir sıcak hava akış kontrolü
- Üst tekne, kazan, mikser için pistonlu kontrol valfi
- Dokunmatik ekranlı Profil sistem
- Üçüncü parti profil yazılımları ile uyumluluk (Cropster/Artisan etc.)
- İlave thermocouple ile çok noktadan ısı göstergesi
- Kazan altı kepek çekmesi
- Numune kontrol lambası

## OPSİYONEL ÖZELLİKLER

- HOTAIR sistem ile 100% Konveksiyonel yöntem ile ısıtma
- Kazan hız kontrolü
- Egzoz hız kontrolü
- Afterburner/Baca gazı çevrim ünitesi
- Destoner/Taş ayırıcı

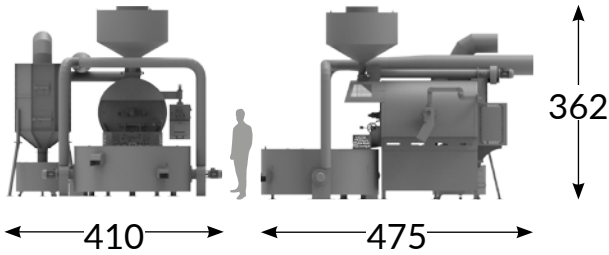
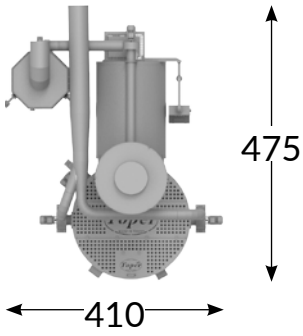

Yarı otomatik kavurma sistemi ile daha hassas ve kolay kavurma imkanı

Dokunmatik ekran sayesinde kusursuz kavurmalar

Kazan Kapasitesi



180 Kg

Hızlı Kavurma



720 Kg/sa

Yavaş Kavurma



540 Kg/sa

Isıtma Şekli



Termal & Hotair

Uygun Elektrik



3 Fazlı

Ölçü



E - 410  
B - 475  
Y - 362

Ağırlık



Termal | Hotair  
2850 | 3800

Sertifika



CE

# TKM SX240

## STANDART ÖZELLİKLER

- Çift katmanlı kazan
- Dijital ısı kontrolü
- Ayarlanabilir alev boyu kontrolü
- Ayarlanabilir sıcak hava akış kontrolü
- Üst tekne, kazan, mikser için pistonlu kontrol valfi
- Dokunmatik ekranlı Profil sistem
- Üçüncü parti profil yazılımları ile uyumluluk (Cropster/Artisan etc.)
- İlave thermocouple ile çok noktadan ısı göstergesi
- Kazan altı kepek çekmesi
- Numune kontrol lambası

## OPSİYONEL ÖZELLİKLER

- HOTAIR sistem ile 100% Konveksiyonel yöntem ile ısıtma
- Kazan hız kontrolü
- Egzoz hız kontrolü
- Afterburner/Baca gazı çevrim ünitesi
- Destoner/Taş ayırıcı

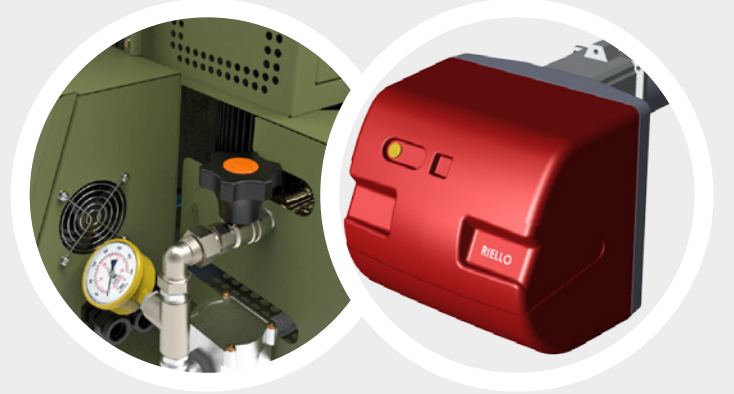
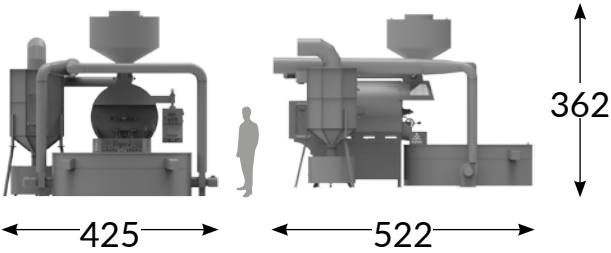
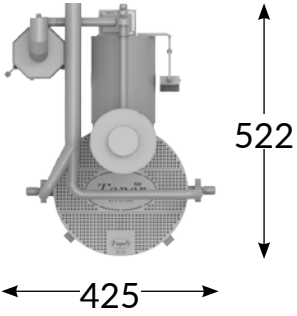
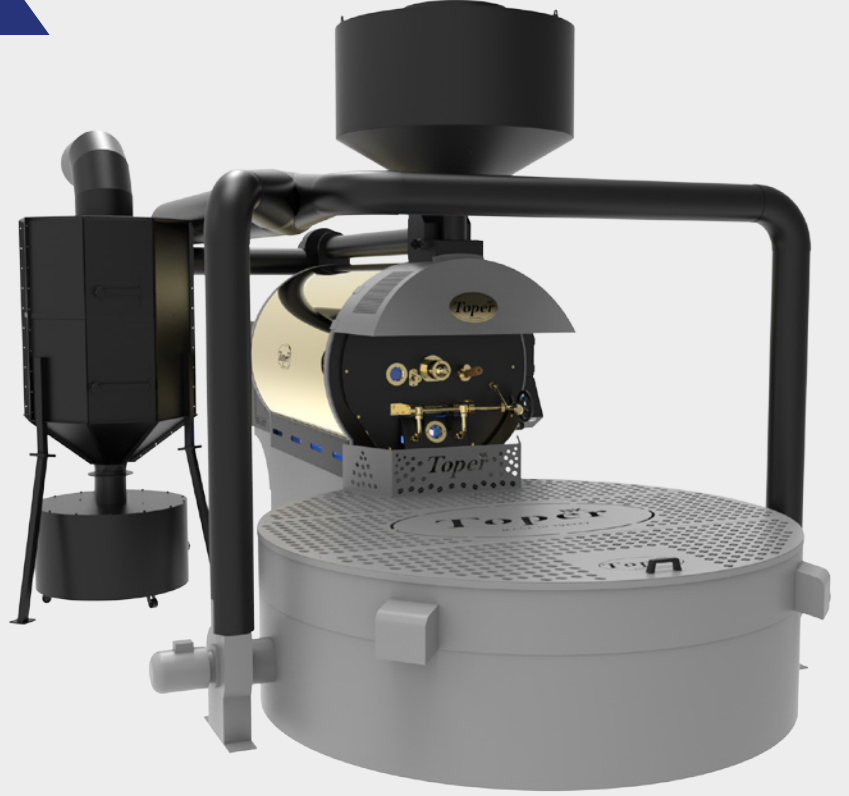

Ayarlanabilir alev boyu ile hızlı ve yavaş kavurma yapabilme imkanı

Sipariş anında isterseniz termal isterseniz hot-air ısıtma sistemi seçenekleri

Kazan Kapasitesi



240 Kg

Hızlı Kavurma



960 Kg/sa

Yavaş Kavurma



720 Kg/sa

Isıtma Şekli



Termal & Hotair

Uygun Elektrik



3 Fazlı

Ölçü



E - 425  
B - 522  
Y - 362

Ağırlık



Termal | Hotair  
3400 | 4200

Sertifika



CE

# TKM SX500

## STANDART ÖZELLİKLER

- Çift katmanlı kazan
- Dijital ısı kontrolü
- Ayarlanabilir alev boyu kontrolü
- Ayarlanabilir sıcak hava akış kontrolü
- Üst tekne, kazan, mikser için pistonlu kontrol valfi
- Dokunmatik ekranlı Profil sistem
- Üçüncü parti profil yazılımları ile uyumluluk (Cropster/Artisan etc.)
- İlave thermocouple ile çok noktadan ısı göstergesi
- Kazan altı kepek çekmesi
- Numune kontrol lambası

## OPSİYONEL ÖZELLİKLER

- HOTAIR sistem ile 100% Konveksiyonel yöntem ile ısıtma
- Kazan hız kontrolü
- Egzoz hız kontrolü
- Afterburner/Baca gazı çevrim ünitesi
- Destoner/Taş ayırıcı

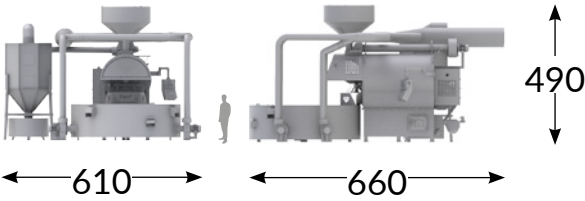
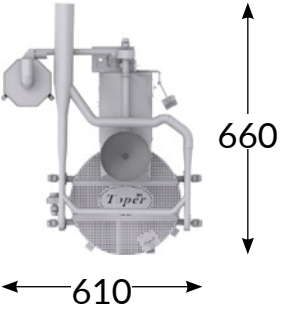

Yarı otomatik kavurma sistemi ile daha hassas ve kolay kavurma imkanı

Dokunmatik ekran sayesinde kusursuz kavurmalar

Kazan Kapasitesi



500 Kg

Hızlı Kavurma



2000 Kg/sa

Yavaş Kavurma



1500 Kg/sa

Isıtma Şekli



Hotair

Uygun Elektrik



3 Fazlı

Ölçü



E - 620  
B - 669  
Y - 415

Ağırlık



7500

Sertifika



CE

# Kahve endüstrisi için anahtar teslimi projeler



## Proje tasarımından üretim eğitimine yeni tesisler

Toper, dünya çapında, her kapasite ve ölçekteki üretim tesisi için onlarca yıldır anahtar teslimi proje hizmetleri veriyor. Toper'in öne çıkan tesis proje hizmetlerinden bazıları:

- Proje Danışmanlığı & Planlama (Ülke, Hasat, İklim, Ürün Trend Analizleri)
- Üretim Tesisi Tasarımı
- Çevresel Planlama
- Proses Optimizasyonu
- Otomasyon Tasarımı
- Üretim Hattı İmalatı  
(Stok & Dinlendirme, Konvey, Kavurma, Öğütme ve Atık Yönetimi Makine ve Ekipmanları)
- Nakliye ve Montaj
- Üretim testleri ve Personel / Uzman Eğitimi
- İşletmeye alma
- 7/24 Destek

Toper proje yönetim felsefesinin temeli, dünya kahve pazarı projeksiyonları doğrultusunda optimum ve güncellemeye açık üretim tesisleri tasarlamaya dayanıyor.

## Yenileme ve adaptasyon hizmetleri

Toper, dünya kahve pazarının en son talepleri doğrultusunda her markadan eski makine parkı ve tesisin renovasyon, adaptasyon ve otomasyon hizmetlerini de sunuyor.

Toper markalı makine ve ekipman, halihazırda var olan üretim hatlarına en yüksek verimlilikle eklenebiliyor.

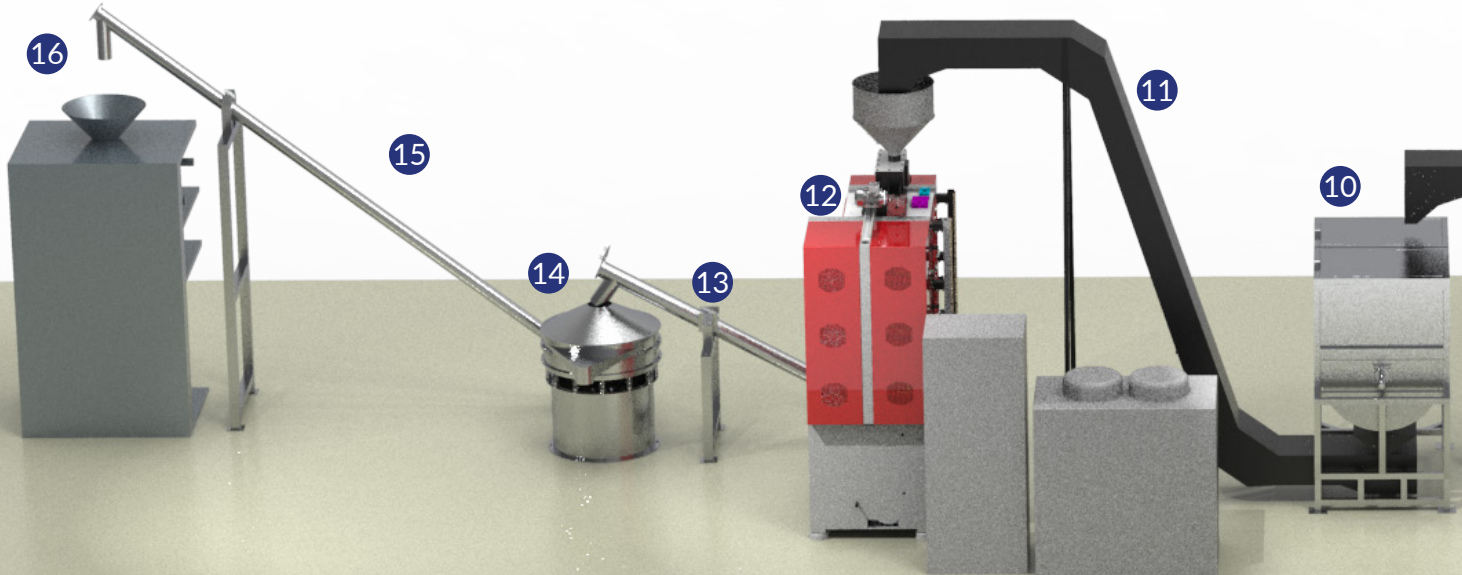

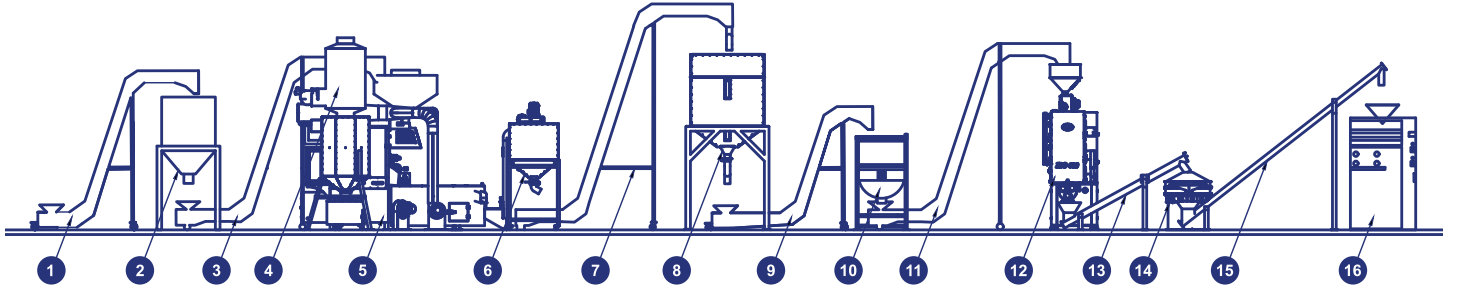

- |                                       |                             |
|---------------------------------------|-----------------------------|
| 1- Z-Elevatör                         | 9- Z-Elevatör               |
| 2- Yeşil Kahve Endüstriyel Silosu     | 10- Mikser TMM 1000         |
| 3- Z-Elevatör                         | 11- Z-Elevatör              |
| 4- Afterburner TAB 240                | 12- Valsli Değirmen IBO 600 |
| 5- Kahve Kavurma Makinesi TKM SX 240  | 13- Vidalı Elevatör         |
| 6- Taş Ayırıcı TDS 240                | 14- Toz Kahve Eleği         |
| 7- Z-Elevatör                         | 15- Vidalı Elevatör         |
| 8- Kavrulmuş Kahve Endüstriyel Silosu | 16- Paketleme Makinesi      |

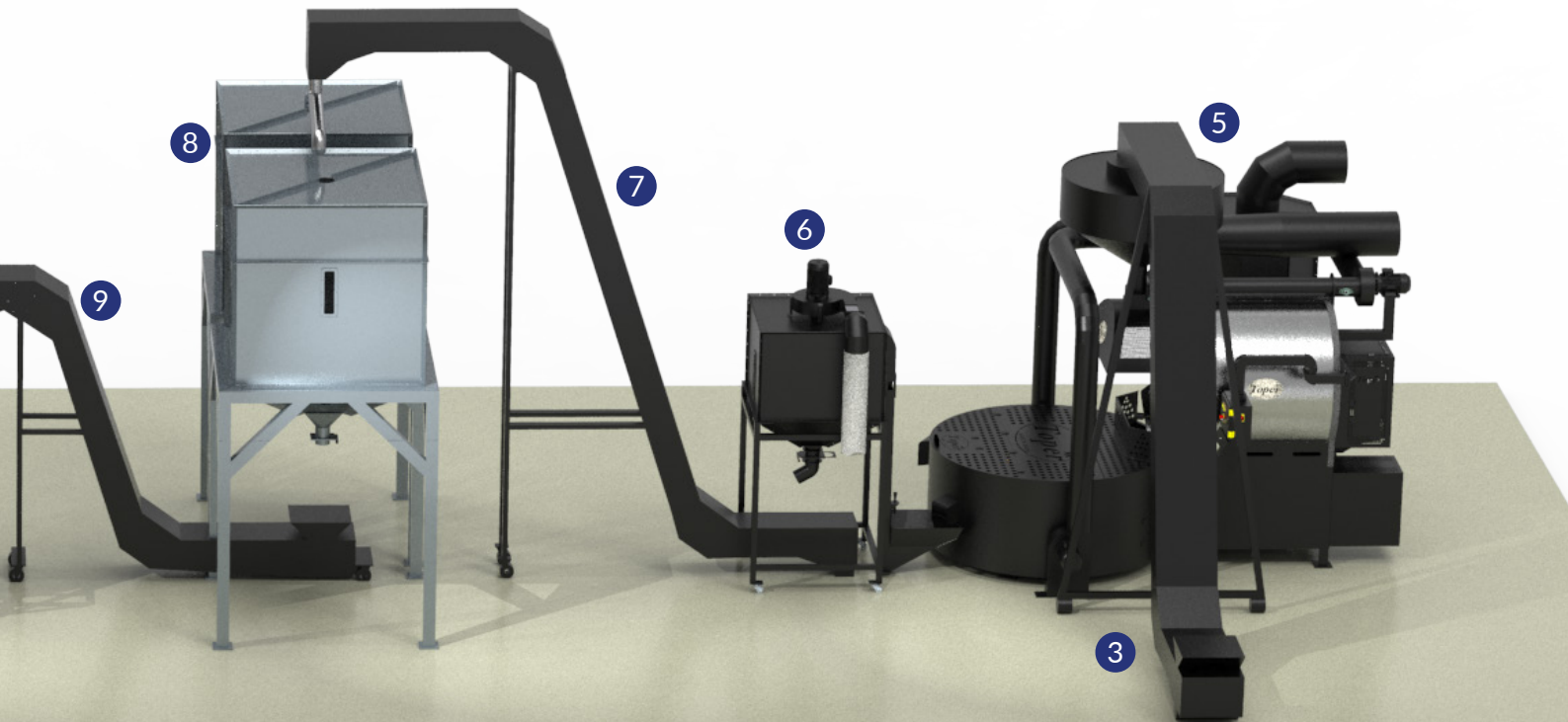

# Endüstriyel Yardımcı Ürünler

IBO 600  
Endüstriyel  
Valsli değirmen

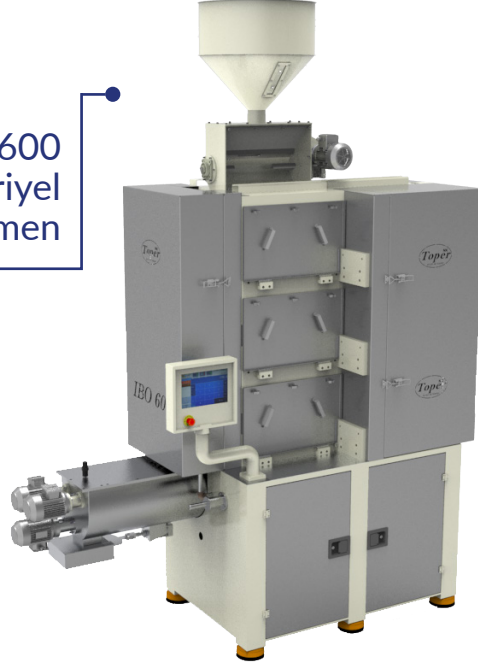

After  
Burner

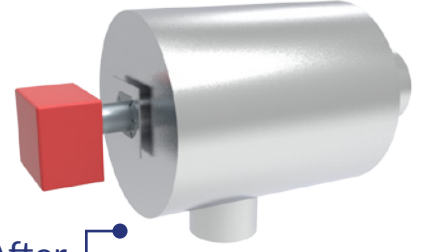

TKS 40  
Endüstriyel  
Kahve  
Öğütücü



TMM  
Serisi  
Tane  
Harmanlayıcı



Elek



Z Elevatör

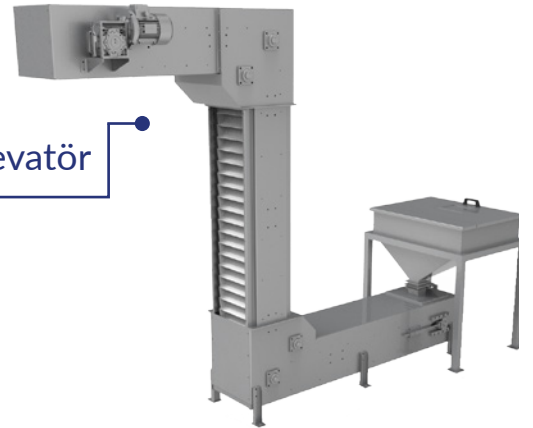

TES  
Endüstriyel  
Silo Sistemleri

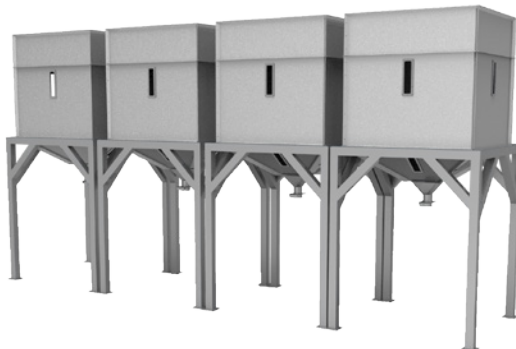

# Kalite Belgelerimiz

Kurulduğundan bu yana, müşteri memnuniyeti, sürekli iyileştirme ve gelişme odaklı anlayışı ile sektöre öncülük eden Toper, dünya standartlarında geçerliliği olan bir çok sertifikayı almaya hak kazanmıştır. Bu kalite anlayışı ile 146 ülkeye dünya standartlarında kahve kavurma makinesi üretmektedir.



ISO-9001:2015



CE Conformité Européenne



ETL Listed Canada & USA



KGS Korean Gas Safety



TSE Türk Standartları Enstitüsü



EAC Eurasian Conformity



SASO Certificate of Conformity

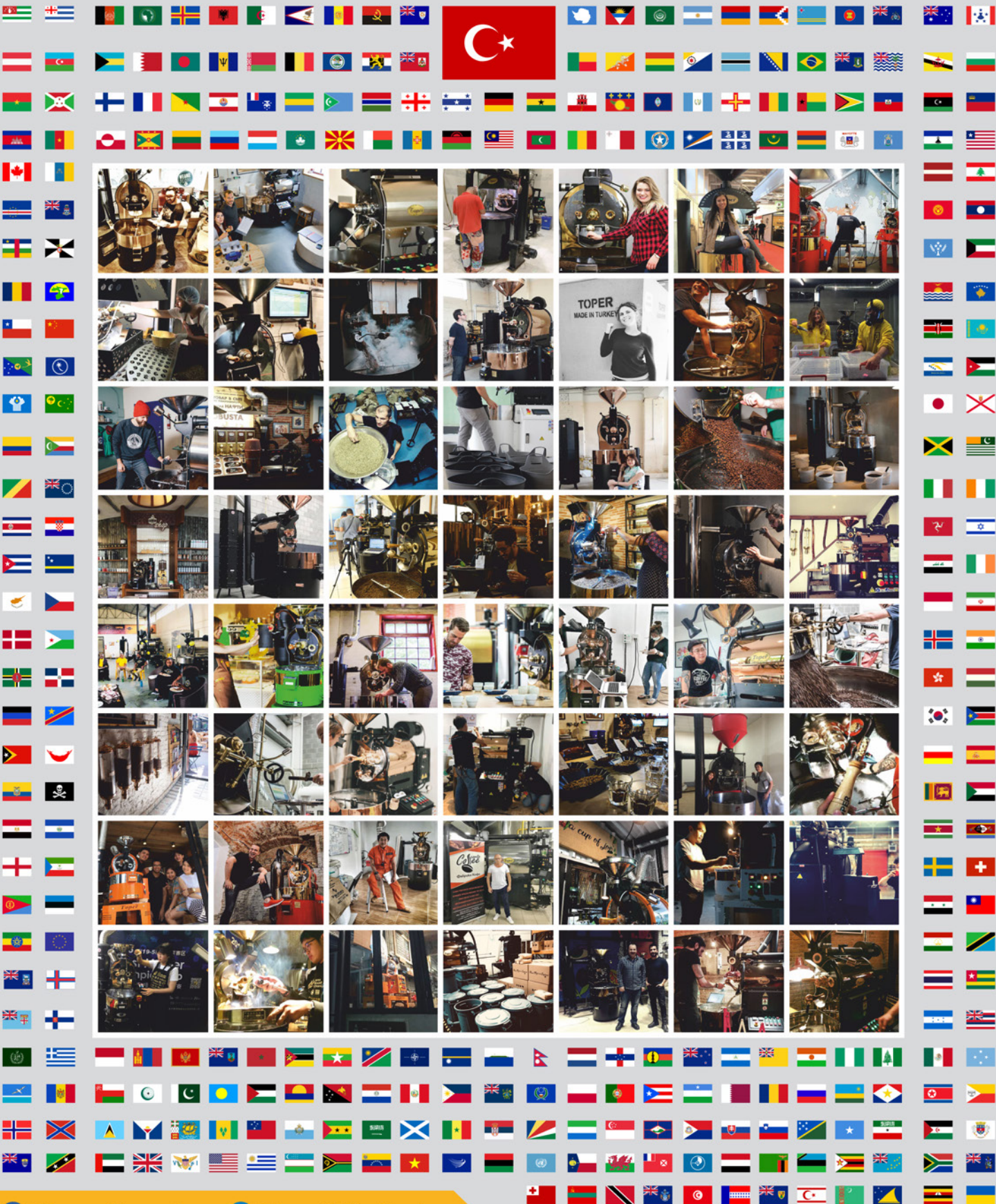

[f](#) @Topercoffeeorasters    [in](#) @Toper Coffee Roasters  
[@](#) @toperroasters        [v](#) @Toper NK  
[t](#) @Toper\_Coffee         [p](#) @toperroasters

Pancar OSB 7. Cadde No:22 Pancar, 35860  
 Torbalı - İZMİR- Turkey

Tel.: +90 232 254 01 21 • +90 232 264 37 51

Fax:+90 232 237 21 27

[info@tooper.com](mailto:info@tooper.com) • [www.tooper.com](http://www.tooper.com)

